

# دليل مرجعي للبدء السريع

## الرجوع الى كتيب سلامة المنتج لبيانات السلامة

### كتيب المالك الكامل متاح على شبكة الانترنت

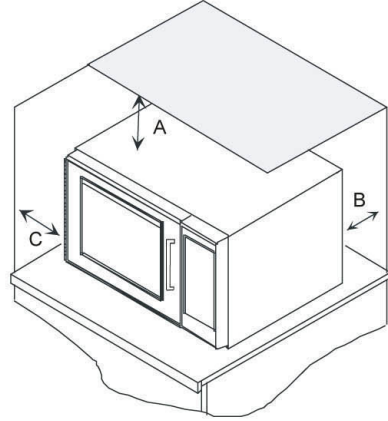

### الفسحات الفارغة حول جدار الفرن

- (A) لموديلات شمال أمريكا (UL/CSA) ترك على الأقل (5.1 cm) 2" فسخة فارغة من أعلى الفرن .  
تدفع الهواء السليم حول الفرن يبرد المكونات الكهربائية مع تدفق الهواء المقيد قد لا يعمل الفرن بشكل صحيح مما يعمل على تقليل حياة القطع الكهربائية .  
(B) ترك على الأقل (5.1 cm) 2" بين تصريف الهواء على الجدار الخلفي للفرن و ظهر الحائط .  
(C) ترك على الأقل (5.1 cm) 2" فسخة فارغة حول جانبي الفرن .

### فكيف يمكنني استخدامه ؟

### التشغيل العادي

ادخال وقت و مستوى قوة محدد لطهي الطعام .

- 1) فتح باب الفرن، وضع الطعام داخل الفرن و اغلق باب الفرن .
- 2) من خلال اللوحة اضغط على TIME ENTRY (⏰) و أدخل وقت الطهي .
- 3) إذا رغبت في الضغط على POWER LEVEL من خلال اللوحة لامكانية برمجة قوة الميكرويف ( بعض الموديلات ) .
- 4) لأضافة اربعة مراحل للطهي من خلال اللوحة اضغط على TIME ENTRY (⏰) و إعادة خطوة 2 لغاية 4 ( بعض الموديلات ) .
- 5) من خلال اللوحة اضغط على START (▶) لبدء دورة الطهي .
- 6) عند نهاية دورة الطهي ينطفئ الفرن و يصدر صوت الصافرة .

### برمجة اللوحة

- 1) افتح باب الفرن .
  - 2) اضغط مع الاستمرار من خلال اللوحة على "1" لحوالي 5 ثواني .
  - 3) اضغط عن اللوحة على الرقم المراد برمجته .
  - 4) ادخل وقت الطهي باستخدام الأرقام عن اللوحة .
  - 5) إذا رغبت الضغط على POWER LEVEL (50%) من خلال اللوحة لامكانية برمجة قوة الميكرويف .
  - 6) لأضافة مراحل للطهي من خلال اللوحة اضغط على TIME ENTRY (⏰) \_ تعرض رقم المرحلة على اللوحة .
  - 7) الرجوع الى خطوة 4 و 5 لأدخال وقت و مستوى قوة محدد ( بعض الموديلات ) .  
\_ الضغط من خلال اللوحة على TIME ENTRY (⏰) لأضافة لحد اربعة مراحل للطهي ( بعض الموديلات ) .
  - 8) للحفاظ على البرمجة الجديدة اضغط من خلال اللوحة على START (▶) .
- ملاحظة:** لإلغاء التغييرات اضغط من خلال اللوحة على STOP/RESET (⏹) او اغلق باب الفرن .

### اللوحة X2 ( بعض الموديلات )

- 1) فتح باب الفرن، وضع الطعام داخل الفرن و اغلق باب الفرن .
- 2) اضغط من خلال اللوحة على X2 .
- 3) اضغط من خلال اللوحة على الرقم المراد برمجته مسبقا و استخدم خطوات التشغيل العادي .
- 4) يبدأ تشغيل الفرن و يعرض الوقت الكلي .

### 6. اللوحة المبرمجة مسبقا

#### لطهي باستخدام اللوحة المبرمجة مسبقا

- 1) فتح باب الفرن، وضع الطعام داخل الفرن و اغلق باب الفرن .
- 2) اضغط عن اللوحة الرقم المراد برمجته مسبقا التي تشاء استخدامه .
- 3) يبدأ تشغيل الفرن و يبدأ العد التنازلي .
- 4) عند نهاية دورة الطهي ينطفئ الفرن و يصدر صوت الصافرة .

### برمجة X2

X2

- 1) افتح باب الفرن .
- 2) اضغط مع الاستمرار من خلال اللوحة على "1" لمدة 5 ثواني .
- 3) اضغط عن اللوحة الرقم المراد إعادة برمجته .
- 4) اضغط X2 عن اللوحة .
- 5) يتم الضغط على اللوحة المرقمة لتغيير عامل الطهي .  
\_ من الممكن تغيير عامل الطهي من 10% الى 100% .  
\_ إعداد المصنع 80% .  
\_ الضغط عن اللوحة على 5 تغيير العامل الى 50% .
- 6) للحفاظ على البرمجة الجديدة اضغط من خلال اللوحة على START (▶) .

تشغيل هذا الميكرويف قد يسبب تقلبات للتيار الكهربائي . يكون لهذا الفرن آثار ضارة تحت ظروف إمدادات الجهد للتيار الكهربائي الغير مرغوب فيه . يهدف هذا الجهاز للإيصال الى نظام امداد كهربائي مع مقاومة النظام ان لا تزيد عن الحد الأقصى المسموح  $Z_{max} = 0.20 \text{ ohms}$  عند النقطة المزودة للمستخدم . لدى المستخدم ضمان أن يتم توصيل هذا الجهاز فقط لنظام الإمدادات الكهربائية الذي يستوفي الشروط المذكورة أعلاه . إذا لزم الأمر يمكن للمستخدم أن يسأل الشركة العامة لإمدادات الكهرباء عن مقاومة النظام للنقطة المستخدمة .

# دليل مرجعي للبدء السريع

الرجوع الى كتيب سلامة المنتج لبيانات السلامة  
كتيب المالك الكامل متاح على شبكة الانترنت

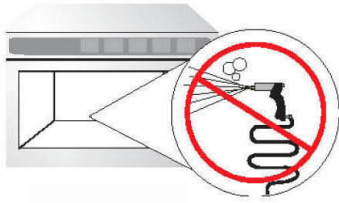

لا تقم بضخ ( رش ) الماء

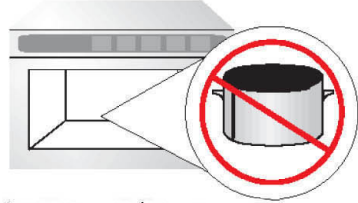

عدم وضع الأواني المعدنية



## هل من الممكن تغيير أي من الخيارات ؟

من الممكن تغيير خيارات مثل برمجة اللوحة الفردية أو المزدوجة، صوت الصافرة وأقصى وقت للطهي لتلبي احتياجات الشخص المستخدم.

### لتغيير الخيارات :

- (1) افتح باب الفرن .  
\_ إذا أغلق الباب أو ضغطت اللوحة على **STOP/RESET** يتم تجاهل التغييرات و تخرج من البرمجة .
- (2) اضغط مع الاستمرار من خلال اللوحة على "2" لمدة 5 ثواني .  
\_ يصفر الميكرويف و تعرض: OP عن اللوحة .
- (3) اضغط من خلال اللوحة على الرقم الذي تريد تغييره .  
\_ انظر الى الجدول أدناه للخيارات .  
\_ يعرض على اللوحة الخيار الحالي المستخدم .
- (4) اضغط من خلال اللوحة لتغيير الخيار .  
\_ يتم تغيير الخيار كل مرة عند الضغط على رقم الخيار المراد تغييره عن اللوحة .
- (5) اضغط من خلال اللوحة على **START** للحفاظ على التغييرات .  
\_ لتغيير المزيد من الخيارات، اعادة الخطوات 3 و 4 .  
\_ تعرض التغييرات بعدما يغلق الباب أو عند الضغط على **STOP/RESET** من خلال اللوحة .

Options (Factory Settings in Bold)	Display	Numbered Pads
<b>3</b> ثواني صوت متواصل صوت متواصل لغاية فتح الباب تدق الصافرة 5 مرات لغاية فتح الباب	OP:10 OP:11 OP:12	1 صافرة نهاية الدورة
إلغاء الصافرة تحديد الصوت الى منخفض تحديد الصوت الى متوسط تحديد الصوت الى مرتفع	OP:20 OP:21 OP:22 OP:23	2 صوت الصافرة
إلغاء صوت الصافرة عند الضغط على اللوحة السماح لصوت الصافرة عند الضغط على اللوحة	OP:30 OP:31	3 صافرة المفاتيح
بعد فتح الباب لمدة 15 ثانية تتعطل اللوحة بعد فتح الباب لمدة 30 ثانية تتعطل اللوحة بعد فتح الباب لمدة دقيقة تتعطل اللوحة بعد فتح الباب لمدة دقيقتين تتعطل اللوحة	OP:40 OP:41 OP:42 OP:43	4 تمكين اللوحة
يمنع إستعمال اللوحة المبرمجة لأضافة وقت و مستوى قوة مبرمج مسبقا أثناء التسخين يسمح إستعمال اللوحة المبرمجة لأضافة وقت و مستوى قوة مبرمج مسبقا أثناء التسخين	OP:50 OP:51	5 إضافة وقت مبرمج أثناء التسخين
يسمح للفرن بإستئناف عداد التشغيل بعد فتح الباب أثناء عمل الفرن يلغى عداد التسخين عند فتح الباب أثناء عمل الفرن	OP:60 OP:61	6 إعادة فتح الباب
السماح ل 60 دقيقة من وقت التسخين السماح ل 10 دقائق من وقت التسخين	OP:70 OP:71	7 الحد الأقصى للتسخين (بعض الموديلات )
إمكانية استخدام اللوحة عن طريق البرمجة فقط إمكانية استخدام اللوحة المبرمجة مسبقا أو التشغيل العادي	OP:80 OP:81	8 التشغيل العادي
إمكانية برمجة 10 (0-9) من خيارات اللوحة إمكانية برمجة 100 (00-99) من خيارات اللوحة	OP:90 OP:91	9 برمجة الأرقام المزدوجة
لا يتم عرض رسالة عرض رسالة كل 7 أيام لمدة 24 ساعة عرض رسالة كل 30 يوم لمدة 24 ساعة عرض رسالة كل 90 يوم لمدة 24 ساعة	OP:00 OP:01 OP:02 OP:03	0 رسالة تنظيف الفلتر